

Proyector Dell™ M209X

Guía del usuario



Proyector Dell™ M209X

Guía del usuario

Notas, avisos y precauciones



NOTA: Una NOTA indica información importante que le ayuda a hacer un mejor uso de su proyector.



AVISO: Un AVISO indica un daño potencial para el hardware o la pérdida de datos y ofrece información acerca de cómo evitar el problema.



PRECAUCIÓN: Una PRECAUCIÓN indica posibles daños para el dispositivo, lesiones personales o muerte.

La información de este documento está sujeta a cambios sin previo aviso.
© 2008 Dell Inc. Todos los derechos reservados.

Queda prohibida cualquier reproducción sin el consentimiento por escrito de Dell Inc.

Marcas comerciales que aparecen en este documento: *Dell*, el logotipo *DELL*, *Dimension*, *OptiPlex*, *Dell Precision*, *Latitude*, *Inspiron*, *DellNet*, *PowerApp*, *PowerEdge*, *PowerConnect* y *PowerVault* son marcas comerciales de Dell Inc.; *DLP* y el logotipo *DLP*[®] son marcas comerciales de TEXAS INSTRUMENTS INCORPORATED; *Microsoft* y *Windows* son marcas comerciales registradas de Microsoft Corporation.

Otras marcas y nombres comerciales pueden usarse en este documento para referirse a entidades ya sea a las entidades que reclaman las marcas o a sus productos. Dell Inc. niega cualquier interés de propiedad de las marcas y nombres de marcas distintas a las suyas.

Modelo M209X

Mayo de 2008 Rev. A01

Tabla de Contenidos

1	Su proyector Dell	5
	Acerca de su proyector	6
2	Conexión del proyector	7
	Conexión a la computadora	8
	Conexión a un reproductor de DVD	9
	Conexión de un reproductor de DVD con un cable S-video	9
	Conexión de un reproductor con un cable compuesto	10
	Conexión de un reproductor con un cable componente	11
	Conexión de un reproductor con un cable HDMI	12
3	Uso del proyector	13
	Encendido del proyector	13
	Apagado del proyector	13
	Ajuste de la imagen proyectada	14
	Aumento de la altura del proyector	14
	Disminución de la altura del proyector	14
	Ajuste del enfoque y zoom del proyector	15

Ajuste del tamaño de la imagen de proyección	16
Uso del panel de control	17
Uso del control remoto	19
Uso del menú en pantalla	21
Menú principal	21
Selecc. entrada	21
Ajuste automát.	21
Configurar	22
IMAGEN (en Modo PC)	22
IMAGEN (en Modo Video)	23
PANTALLA (en Modo PC)	24
PANTALLA (en Modo Video)	25
LÁMPARA	25
OTROS	27
4 Solución de problemas del proyector	30
Señales de guía	33
Cambio de la lámpara	34
5 Especificaciones	36
Contacto con Dell	39
6 Apéndice: Glosario	41

Su proyector Dell

El proyector incluye todos los elementos que se muestran a continuación. Asegúrese de tenerlos todos y comuníquese con Dell en caso de que algo falte.

Contenido del paquete

Cable de alimentación

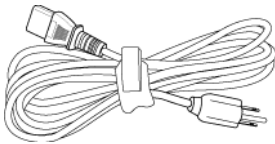

Cable VGA de 1,8 m (VGA a VGA)

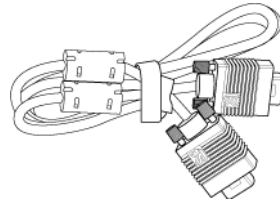

Pilas AAA (2)

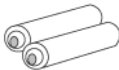

Control remoto



Guía del usuario y documentación en CD

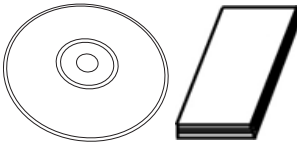

Maletín de transporte



Acerca de su proyector

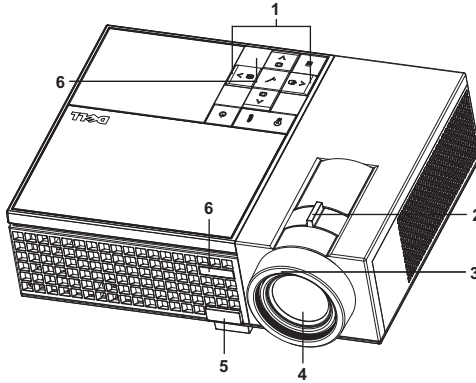

1	Panel de control
2	Lengüeta de zoom
3	Anillo de enfoque
4	Lente
5	Botón del elevador
6	Receptor IR

PRECAUCIÓN: Instrucciones de seguridad

- 1 No utilice el proyecto cerca de otros aparatos que generen mucho calor.
- 2 No utilice el proyecto en zonas en las que exista un nivel excesivo de polvo. El polvo podría provocar un fallo en el sistema, y el apagado automático del proyector.
- 3 Asegúrese de que el proyector está montado en una zona bien ventilada.
- 4 No bloquee las ranuras de ventilación y aberturas del proyector.
- 5 Asegúrese de que el proyector funciona a la temperatura ambiente adecuada (5°C a 35°C).

 **NOTA:** Para más información, consulte la *Guía de información de producto* enviada con su proyector.

Conexión del proyector

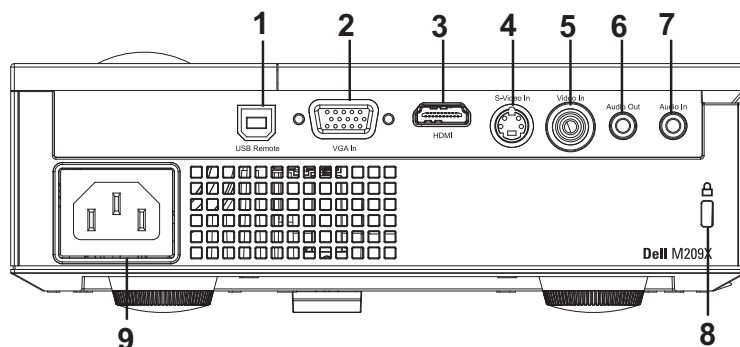

1	Conector remoto USB
2	Conector de entrada VGA
3	Conector de entrada HDMI
4	Conector de entrada para S-video
5	Conector de entrada de vídeo
6	Conector de salida de audio
7	Conector de entrada de audio
8	Ranura de cable de seguridad
9	Conector del cable de alimentación

⚠ PRECAUCIÓN: Antes de comenzar cualquiera de los procedimientos de esta sección, siga las instrucciones de seguridad descritas en la Página 6.

Conexión a la computadora

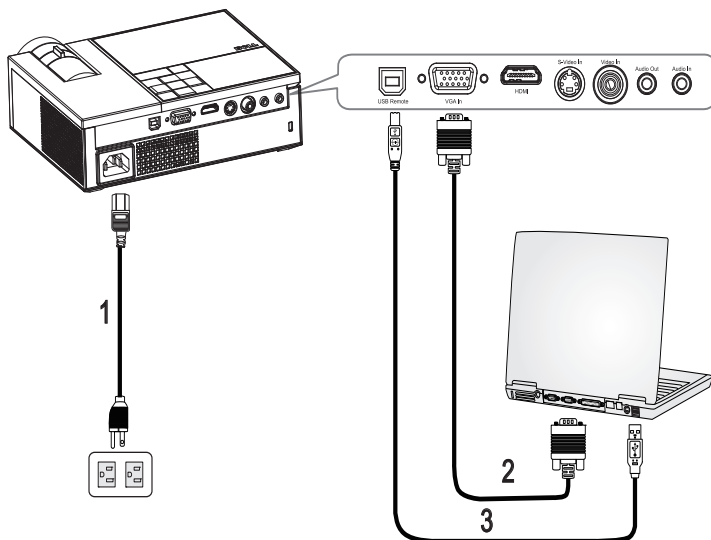

1	Cable de alimentación
2	Cable VGA a VGA
3	Cable USB a USB



NOTA: El cable USB no viene suministrado por Dell.

Conexión a un reproductor de DVD

Conexión de un reproductor de DVD con un cable S-video

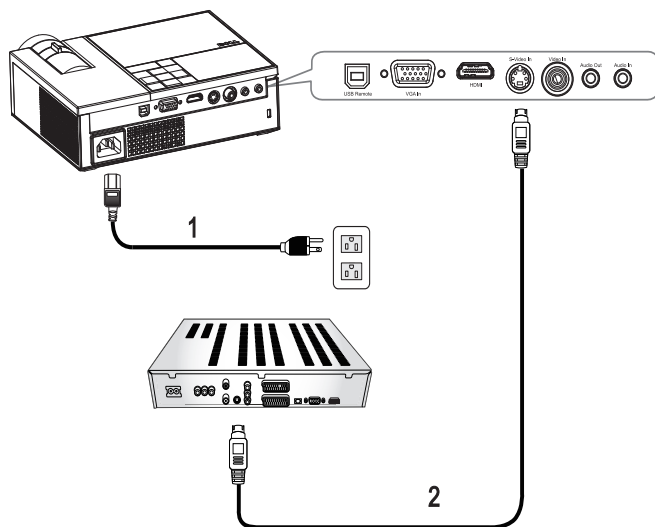

1	Cable de alimentación
2	Cable S-video



NOTA: El cable S-Video no viene suministrado por Dell.

Conexión de un reproductor con un cable compuesto

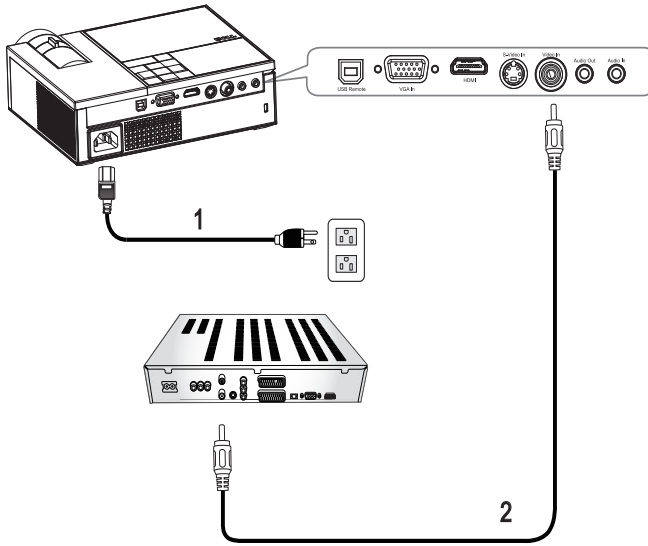

1	Cable de alimentación
2	Cable de vídeo compuesto

 **NOTA:** El cable de vídeo compuesto no viene suministrado por Dell.

Conexión de un reproductor con un cable componente

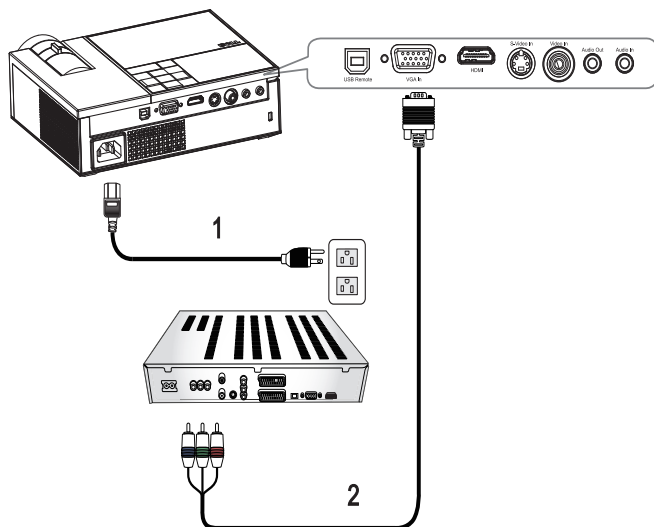

1	Cable de alimentación
2	Cable D-sub a YPbPr

 **NOTA:** El cable D-sub a YPbPr no viene suministrado por Dell.

Conexión de un reproductor con un cable HDMI

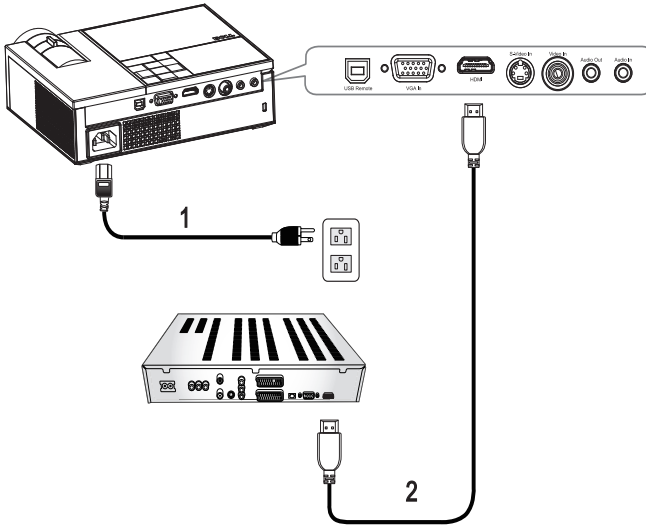

1	Cable de alimentación
2	Cable HDMI





NOTA: El cable HDMI no viene suministrado por Dell.

Uso del proyector

Encendido del proyector

 **NOTA:** Encienda el proyector antes de activar el dispositivo fuente. La luz del botón de alimentación parpadea de color azul hasta que lo pulsa.

- 1 Retire la tapa de la lente.
- 2 Conecte el cable de alimentación y los cables de señal correspondientes. Para obtener información acerca de la conexión del proyector, consulte "Conexión del proyector" en la página 7.
- 3 Pulse el botón de **alimentación**  (consulte "Uso del panel de control" en la página 17 para localizar el botón de **alimentación** ).
- 4 Encienda el dispositivo fuente (computadora, reproductor de DVD, etc.). El proyector lo detecta automáticamente.
- 5 Se mostrará el logotipo de Dell si no se detecta ninguna señal.



Si en la pantalla aparece el mensaje "**Buscando señal**", asegúrese de que los cables de señal correspondientes estén conectados.

Si tiene varios dispositivos fuente conectados al proyector, pulse el botón **Source** (Fuente) del control remoto o del panel de control para seleccionar el dispositivo fuente deseado.

Apagado del proyector



 **AVISO:** Desenchufe el proyector después de apagarlo correctamente según se indica en el procedimiento siguiente.

Apagar el proyector:

- 1 Pulse el botón de **alimentación** .
- 2 Pulse el botón de **alimentación**  de nuevo para apagar el proyector. Los ventiladores de refrigeración del proyector continuarán funcionando durante 90 segundos antes de que el proyector se apague por completo.
- 3 Para apagar rápidamente el proyector, pulse el botón de **alimentación**  mientras los ventiladores de refrigeración del proyector continúan funcionando.

 **NOTA:** Antes de encender de nuevo el proyector, espere 60 segundos para que la temperatura interna se estabilice.

4 Desconecte el cable de alimentación del enchufe eléctrico del proyector.

 **NOTA:** Si pulsa el botón de alimentación  mientras el proyector está funcionando, en la pantalla aparecerá el mensaje "**Presione el botón Encendido para apagar el monitor**". Para cerrar el mensaje, pulse un botón del panel de control. El mensaje desaparecerá después de 5 segundos.

Ajuste de la imagen proyectada

Aumento de la altura del proyector

- 1 Mantenga pulsado el botón del elevador.
- 2 Suba el proyector al ángulo de visualización deseado, luego suelte el botón para bloquear el pie elevador en la posición.
- 3 Utilice la rueda de ajuste de la inclinación para ajustar el ángulo de visualización.

Disminución de la altura del proyector

- 1 Mantenga pulsado el botón del elevador.
- 2 Baje el proyector, luego suelte el botón para bloquear el pie elevador en la posición.

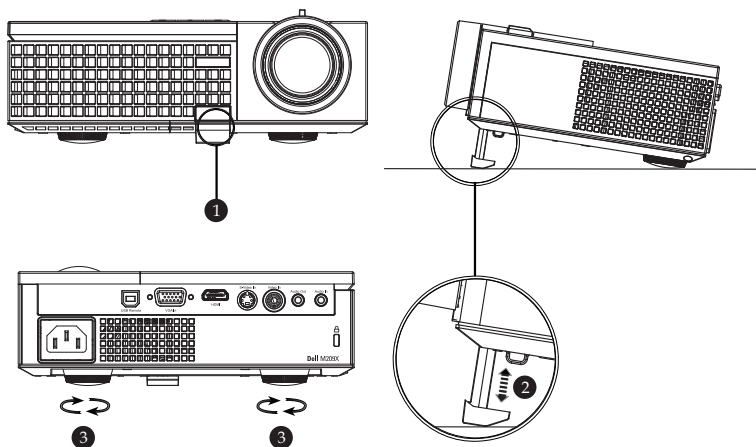

1	Botón del elevador
2	Pie elevador
3	Rueda de ajuste de la inclinación

Ajuste del enfoque y zoom del proyector

⚠ PRECAUCIÓN: Para evitar daños en el proyector, asegúrese de que la lente de zoom y el pie elevador estén completamente retraídos antes de trasladar o colocar el proyector en su maleta de transporte.

- 1 Gire la lengüeta de zoom para alejar o acercar la imagen.
- 2 Gire el anillo de enfoque hasta que la imagen se vea claramente. El proyector enfoca a distancias desde 3,3 a 39,4 pies (1,0 a 12 m).

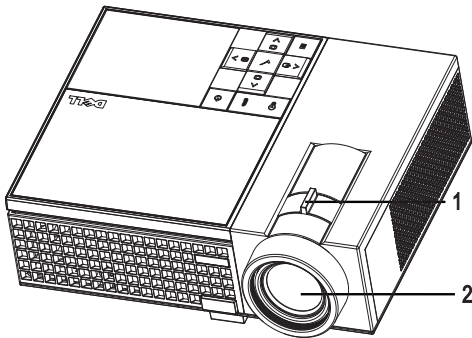

1	Lengüeta de zoom
2	Anillo de enfoque

Ajuste del tamaño de la imagen de proyección

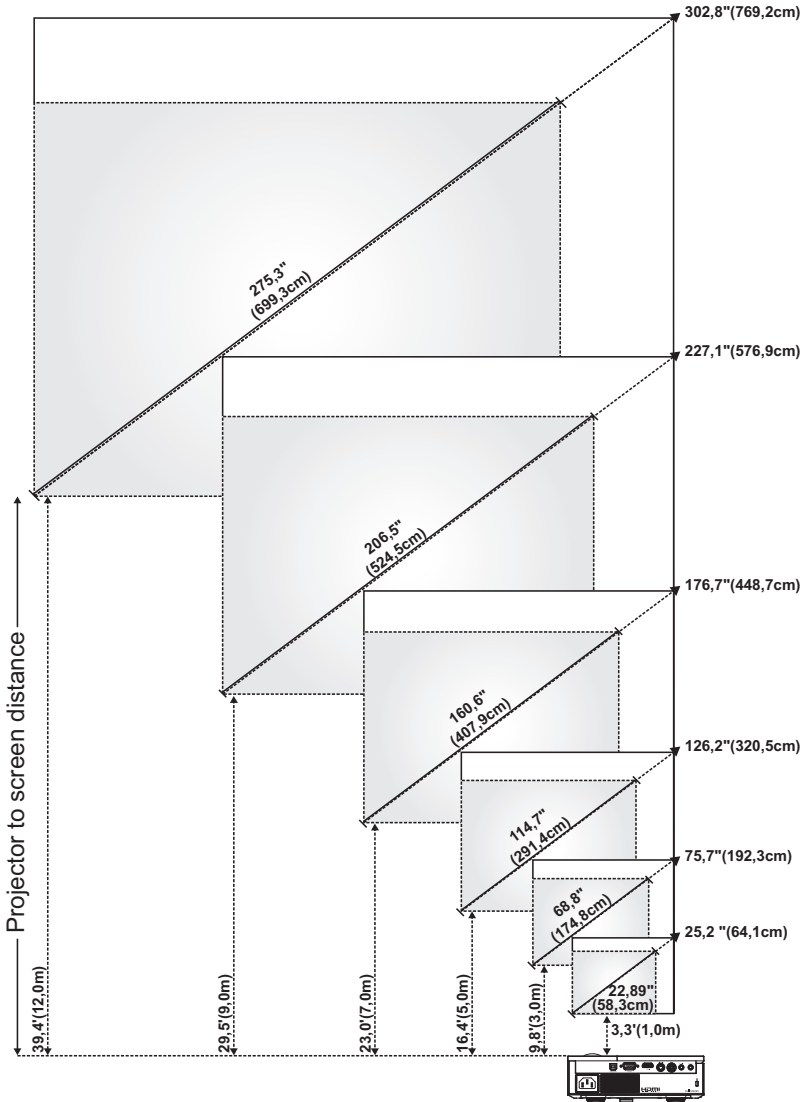





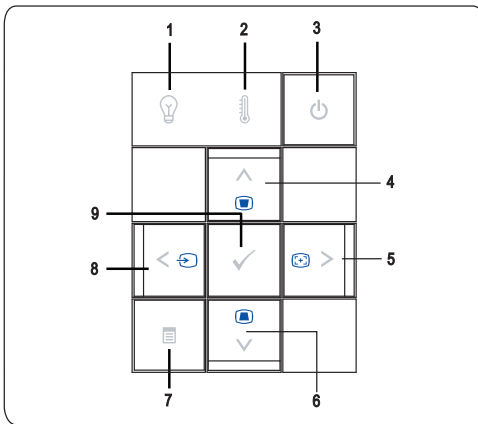



Pantalla (Diagonal)	Máx.	25,2" (64,1cm)	75,7" (192,3cm)	126,2" (320,5cm)	176,7" (448,7cm)	227,1" (576,9cm)	302,8" (769,2cm)
	Mín.	22,89" (58,3cm)	68,8" (174,8cm)	114,7" (291,4cm)	160,6" (407,9cm)	206,5" (524,5cm)	275,3" (699,3cm)
Tamaño de pantalla	Máx. (ancho x alto)	20,2"X15,1" (51,3cm X 38,5cm)	60,6" X45,4" (153,8cm X 115,4cm)	101,0" X 75,7" (256,4cm X 192,3cm)	141,3" X106" (359,0cm X 269,2cm)	181,7" X 136,3" (461,5cm X 346,2cm)	242,3" X 181,7" (615,4cm X 461,5cm)
	Mín. (ancho x alto)	18,3" X 13,7" (46,5cm X 34,9cm)	55,1" X 41,3" (139,9cm X 104,9cm)	91,8" X 68,8" (233,1cm X 174,8cm)	128,5" X 96,4" (326,3cm X 244,8cm)	165,2" X 123,9" (419,6cm X 314,7cm)	220,3" X 165,2" (559,4cm X 419,6cm)
Hd	Máx.	2,27" (5,8cm)	6,81" (17,3cm)	11,36" (28,8cm)	15,9" (40,4cm)	20,44" (51,9cm)	27,26" (69,2cm)
	Mín.	2,06" (5,2cm)	6,19" (15,7cm)	10,32" (26,2cm)	14,45" (36,7cm)	18,58" (47,2cm)	24,78" (62,9cm)
Distancia		3,3' (1,0m)	9,8' (3,0m)	16,4' (5,0m)	23,0' (7,0m)	29,5' (9,0m)	39,4' (12,0m)
* Esta figura sirve sólo como referencia para el usuario.							

Uso del panel de control







1 Luz de aviso de LÁMPARA



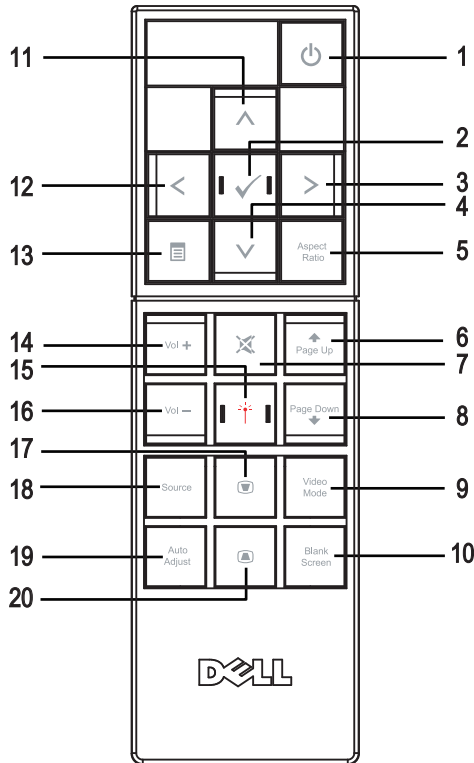







Si la luz LAMP está fija en ámbar, cambie la lámpara. Si la luz LAMP parpadea en color ámbar, el proyector se apagará automáticamente para indicar un fallo en el sistema. Si este problema persiste, contacte con Dell.

2	Luz de aviso de temperatura (TEMP) 	<ul style="list-style-type: none"> • Una luz fija en ámbar en el indicador TEMP indica que el proyector se ha sobrecalentado. La pantalla se apaga automáticamente. Vuelva a encender la pantalla cuando el proyector se enfríe. Si el problema persiste, comuníquese con Dell. • Una luz intermitente de color ámbar en el indicador TEMP indica que ha ocurrido un fallo en un ventilador. El proyector se apagará automáticamente. Si el problema persiste, comuníquese con Dell.
3	Alimentación 	Enciende y apaga el proyector. Para más información, consulte "Encendido del proyector" en la página 13 y "Apagado del proyector" en la página 13.
4	Arriba  / Ajuste de clave	<p>Pulse para seleccionar elementos en el menú en pantalla (OSD).</p> <p>Pulse para ajustar la distorsión de la imagen causada al inclinar el proyector (+40/-35 grados).</p>
5	 / Ajuste automático	<p>Pulse para ajustar los valores del menú en pantalla.</p> <p>Pulse para sincronizar el proyector con la fuente de entrada. La función de Ajuste automático no funciona mientras se muestra el menú en pantalla (OSD).</p>
6	Abajo  / Ajuste de clave	<p>Pulse para seleccionar elementos en el menú en pantalla.</p> <p>Pulse para ajustar la distorsión de la imagen causada al inclinar el proyector (+40/-35 grados).</p>
7	Menú 	Pulse para activar el menú en pantalla. Use las teclas de dirección y el botón Menú para navegar a través del menú en pantalla.
8	 / Source	<p>Pulse para ajustar los valores del menú en pantalla.</p> <p>Pulse para cambiar entre las fuentes RGB analógico, Compuesto, Componentes (YPbPr, a través de VGA), S-video y HDMI cuando haya varias fuentes conectadas al proyector.</p>
9	Aceptar 	Pulse para confirmar la selección de un elemento.

Uso del control remoto









1 Alimentación 	Enciende y apaga el proyector. Para más información, consulte "Encendido del proyector" en la página 13 y "Apagado del proyector" en la página 13.
2 Aceptar 	Pulse para confirmar la selección de un elemento.
3 Derecha 	Pulse para ajustar los valores del menú en pantalla.
4 Abajo 	Pulse para seleccionar elementos en el menú en pantalla.
5 Relación de aspecto	Pulse este botón para cambiar la relación de aspecto de la imagen mostrada.

6	Subir página 	Pulse para ir a la página anterior.
7	Silencio 	Pulse para silenciar o activar el sonido del altavoz del proyector.
8	Bajar página 	Pulse para ir a la página siguiente.
9	Modo Video	El Microproyector Dell M209X cuenta con configuraciones predefinidas optimizadas para la visualización de datos (gráficos de PC) o de video (películas, juegos, etc.). Pulse el botón Modo Video para alternar entre Modo PC , Modo Pelíc , Modo Juego , sRGB o Modo PERSONAL (donde el usuario puede configurar y guardar sus ajustes preferidos). Al pulsar el botón Modo Video una vez, aparecerá el modo de visualización activo. Al pulsarlo Modo Video nuevamente, podrá alternar entre los diversos modos.
10	Pantalla en blanco	Pulse para ocultar/mostrar la imagen.
11	Arriba 	Pulse para seleccionar elementos en el menú en pantalla.
12	Izquierda 	Pulse para ajustar los valores del menú en pantalla.
13	Menú 	Pulse para activar el menú en pantalla.
14	Subir volumen 	Pulse para aumentar el volumen.
15	Láser 	Apunte a la pantalla con el control remoto y mantenga pulsado el botón de láser para activar la luz láser.
16	Bajar volumen 	Pulse para disminuir el volumen.
17	Ajuste de clave 	Pulse para ajustar la distorsión de la imagen causada al inclinar el proyector (+40/-35 grados).
18	Fuente	Pulse para alternar entre las fuentes de vídeo RGB analógica, Compuesto, Componentes (YPbPr, a través de VGA), HDMI y S-Vídeo.
19	Ajuste automático	Pulse para sincronizar el proyector con la fuente de entrada. La función de Ajuste automático no funciona mientras se muestra el menú en pantalla (OSD).
20	Ajuste de clave 	Pulse para ajustar la distorsión de la imagen causada al inclinar el proyector (+40/-35 grados).



Uso del menú en pantalla

El proyector tiene un menú en pantalla multilingüe que puede mostrarse con o sin una fuente de entrada.

En el Menú principal, pulse  o  para navegar a través de las fichas. Pulse el botón **Aceptar**  del panel de control o del control remoto para seleccionar un submenú.

En el submenú, pulse  o  para seleccionar un elemento. Al seleccionarlo, el elemento cambia de color a gris oscuro. Use  o  del panel de control o del control remoto para realizar ajustes a un valor.

Para volver al menú principal, vaya a la ficha **Atrás** y pulse el botón **Aceptar**  en el panel de control o en el control remoto.

Para salir del menú en pantalla OSD, acceda a la ficha **Salir** y pulse el botón **Aceptar**  o pulse el botón **Menu**  en el panel de control o el control remoto.

Menú principal



Selecc. entrada

Fondo	
Fuente autom.	ACT DES
VGA	
S-Video	
Vídeo comp.	
HDMI	
Salir del menú	

FUENTE AUTOM.—Seleccione **ACT** (Predeterminado) para detectar automáticamente las señales de entrada disponibles. Si selecciona la opción **ACT** y pulsa **Source**, el proyector buscará automáticamente la siguiente señal de entrada disponible.

Seleccione **DES** para bloquear la señal de entrada actual o para seleccionar manualmente la señal de entrada que desee utilizar. Si selecciona **DES** y pulsa **Source**,

puede seleccionar la señal de entrada que desee utilizar.

VGA—Pulse **Aceptar** para detectar la señal VGA.

S-VIDEO—Pulse **Aceptar** para detectar la señal S-Video.

VIDEO COM.—Pulse **Aceptar** para detectar la señal de Video compuesto.

HDMI—Pulse **Aceptar** para detectar la señal HDMI.

Ajuste automat.



Seleccione esta opción para ajustar automáticamente las opciones de pantalla. Durante el proceso, aparecerá el mensaje

“Ajuste automático en curso...”.



Configurar





CORREGIR DIST. V.—Le permite ajustar la distorsión de la imagen causada al inclinar el proyector.

CORREGIR DIST.—Ajusta automáticamente la distorsión de imagen por la inclinación del proyector.

MODO PROYECTOR—Seleccione la manera en que aparece la imagen:

-  Presentación frontal escritorio (valor predeterminado).
-  Proyección trasera-Escritorio — El proyector invertirá la imagen para que pueda proyectar desde detrás de una pantalla translúcida.

RELACIÓN ASPECTO—Seleccione una relación de aspecto para ajustar la manera en que aparece la imagen.



-  Original — seleccione Original para mantener la relación de aspecto de la imagen proyectada en función de la fuente de entrada.
-  4:3 — La fuente de entrada se modifica para ajustarse a la pantalla y se proyecta en formato 4:3.
-  Panorámico — La fuente de entrada se modifica para ajustarse a la pantalla y se proyecta en formato de pantalla panorámico.

INFORM. PROYECTOR—Pulse para mostrar el nombre del modelo, la fuente de entrada actual y el número de serie del proyector (PPID#).

IMAGEN (en Modo PC)



BRILLO—Use  o  para ajustar el brillo de la imagen.

CONTRASTE—Use  o  para controlar el grado de diferencia entre las partes más brillantes y más oscuras de la imagen. Al ajustar el contraste, se modifica la cantidad de blanco y negro de la imagen.

TEMP. COLOR—Ajuste la temperatura del color. La pantalla parecerá más fría con mayor temperatura de color, y más cálida con menor temperatura de color. Si el usuario ajusta el valor en el menú Ajustar color se activará el modo Personalizado y los valores se guardarán en el modo Personalizado.

AJUSTAR COLOR—Ajusta manualmente el color rojo, verde y azul.

IMAGEN (en Modo Video)



BRILLO—Use o para ajustar el brillo de la imagen.

CONTRASTE—Use o para controlar el grado de diferencia entre las partes más brillantes y más oscuras de la imagen. Al ajustar el contraste, se modifica la cantidad de blanco y negro de la imagen.

TEMP. COLOR—Ajuste la temperatura del color. La pantalla parecerá más fría con mayor temperatura de color, y más cálida con menor temperatura de color. Si el

usuario ajusta el valor en el menú Ajustar color se activará el modo Personalizado y los valores se guardarán en el modo Personalizado.

AJUSTAR COLOR—Ajusta manualmente el color rojo, verde y azul.

SATURACIÓN—Ajuste una fuente de video desde blanco y negro hasta color completamente saturado. Pulse para disminuir la cantidad de color en la imagen y para aumentarla.

NITIDEZ—Pulse para disminuir la nitidez y para aumentarla.

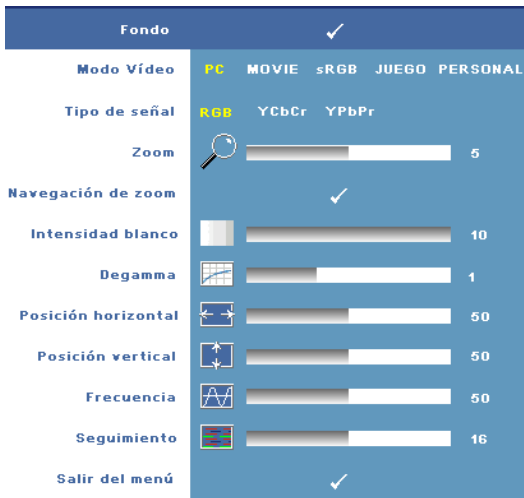

MATIZ—Pulse para aumentar la cantidad de verde en la imagen y para aumentar la cantidad de rojo (sólo se puede utilizar con señales NTSC).

PANTALLA (en Modo PC)



MODOS DE VIDEO—Seleccione un modo para optimizar cómo se usará el proyector: **PC**, **Movie**, **sRGB** (ofrece una representación del color más precisa), **Juego**, y **Personal** (ajusta su configuración preferida). Si ajusta la configuración de **Intensidad blanco** o **Degamma**, el proyector cambiará automáticamente a **Personal**.



TIPO DE SEÑAL—Selecciona manualmente el tipo de señal RGB, YCbCr, o YPbPr.



ZOOM—Pulse el botón  para aumentar digitalmente una zona predeterminada de la imagen en el centro de la pantalla. Pulse  para reducir la imagen aumentada.

NAVEGACIÓN DE ZOOM—Pulse     para navegar por la pantalla de proyección.

INTENSIDAD BLANCO—Ajuste en 0 para maximizar la reproducción del color y en 10 para maximizar el brillo.

DEGAMMA—Ajuste entre los 4 valores predefinidos para cambiar la presentación del color en la pantalla.

POSICIÓN HORIZONTAL—Pulse  para ajustar la posición horizontal de la imagen hacia la izquierda y  para ajustarla hacia la derecha.

POSICIÓN VERTICAL—Pulse  para ajustar la posición vertical de la imagen hacia abajo y  para ajustarla hacia arriba.

FRECUENCIA—Cambie la frecuencia de datos de pantalla para que coincida con la frecuencia de la tarjeta gráfica de su equipo. Si aparece una línea vertical que parpadea, utilice el control de **Frecuencia** para minimizar las barras. Éste es un ajuste aproximado.

SEGUIMIENTO—Sincronice la fase de la señal de visualización con la tarjeta gráfica. Si la imagen se ve inestable o parpadea, use la función **Seguimiento** para corregirla. Éste es un ajuste preciso.

PANTALLA (en Modo Video)



MODOS VIDEO—Seleccione un modo para optimizar cómo se usará el proyector: **PC**, **Movie**, **sRGB** (ofrece una representación del color más precisa), **Juego**, y **Personal** (ajusta su configuración preferida). Si ajusta la configuración de **Intensidad blanco** o **Degamma**, el proyector cambiará

automáticamente a **Personal**.

TIPO DE SEÑAL—Selecciona manualmente el tipo de señal RGB, YCbCr, o YPbPr.

Zoom—Pulse el botón para aumentar digitalmente una zona predeterminada de la imagen en el centro de la pantalla. Pulse para reducir la imagen aumentada.

NAVEGACIÓN DE ZOOM—Pulse para navegar por la pantalla de proyección.

INTENSIDAD BLANCO—Ajuste en 0 para maximizar la reproducción del color y en 10 para maximizar el brillo.

DEGAMMA—Ajuste entre los 4 valores predefinidos para cambiar la presentación del color en la pantalla.

LÁMPARA



HORAS LÁMPARA—Muestra las horas de uso desde el restablecimiento del temporizador de la lámpara.

AHORRAR ENERG.—Seleccione **Sí** para establecer el período de retardo para ahorro. El período de retardo es el tiempo que usted desea que espere el proyector sin recibir señal de entrada. De forma

predeterminada, el periodo de retardo es de 120 minutos. Sin embargo, puede configurarlo a 5 minutos, 15 minutos, 30 minutos, 45 minutos, 60 minutos o 120 minutos.

Si no se detecta una señal de entrada durante el periodo de retardo, el proyector apagará la lámpara y pasará al modo de ahorro de energía. Si se detecta una señal de entrada dentro del periodo de retardo, el proyector se encenderá automáticamente. Si no se detecta una señal de entrada antes de dos horas, el proyector pasará del modo de Ahorro de energía al modo Apagado. Para activar el proyector, pulse el botón de alimentación.

Modo ECO—Seleccione **ACT** para utilizar el proyector con un nivel menor de potencia (136 Vatios). El uso a menores niveles de potencia puede prolongar la vida de la lámpara, reducir la emisión de ruido y disminuir la luminancia de la pantalla. Seleccione **Des** para utilizar el proyector al nivel de consumo normal (165 vatios).

REINICIAR LÁMP.—Luego de instalar una lámpara nueva, seleccione **Sí** para restablecer el temporizador de la lámpara.

APAGADO RÁPIDO—Seleccione **Sí** para apagar el proyector pulsando una sola vez el botón de alimentación. Esta función permitirá al proyector enfriarse durante un periodo corto de tiempo acelerando la velocidad de los ventiladores.





NOTA: Si se activa la función de Apagado rápido, la fase de apagado emitirá más ruido de lo normal.

IDIOMA



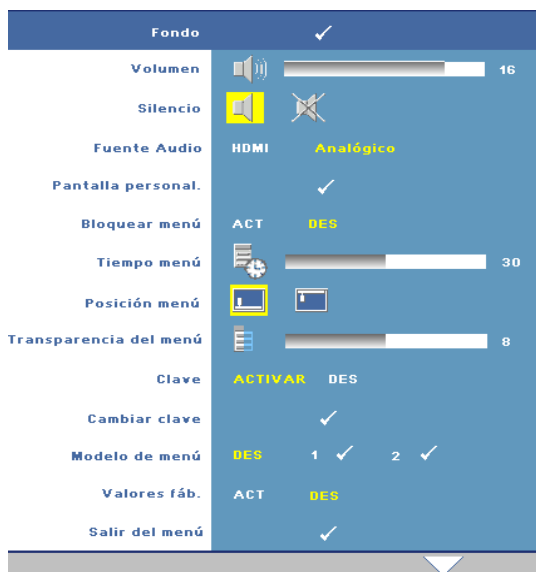

OTROS



VOLUMEN—Pulse  para disminuir el volumen y  para aumentarlo.

SILENCIO—Le permite silenciar el sonido.

FUENTE AUDIO—Seleccione HDMI  o Analógico  (Entrada de audio) como fuente de audio para el uso.

PANTALLA PERSONAL.—Pulse Aceptar. Aparecerá el menú “Pantalla personalizada”. Seleccione “Sí” para capturar la imagen de la pantalla como “Mi logotipo personalizado”. Esta pantalla sustituirá a las pantallas originales con el

logotipo de Dell. Puede recuperar la pantalla predeterminada seleccionando el “Logotipo de Dell” en la pantalla emergente.



NOTA: Para capturar una imagen completa, asegúrese de que la señal de entrada conectada al proyector tiene una resolución de 1024x768.

BLOQUEAR MENÚ—Seleccione Act para activar Bloquear menú y ocultar el menú OSD. Seleccione Des para desactivar Bloquear menú. Si desea desactivar la función Bloquear menú y el OSD desaparece, pulse el botón **Menu** en el panel durante 15 segundos y desactive la función.

TIEMPO MENÚ—Ajuste el tiempo de retardo del Tiempo OSD. El valor predeterminado es de 30 segundos.

POSICIÓN MENÚ—Le permite seleccionar la ubicación del menú en pantalla OSD.

TRANSPARENCIA DEL MENÚ—Le permite seleccionar el nivel de transparencia del fondo del menú OSD.

CLAVE—Le permite proteger el proyector con una contraseña. Esta utilidad de seguridad le permite imponer una variedad de restricciones de acceso para proteger su privacidad y evitar que otros utilicen sin permiso su proyector. Esto significa que el proyector no podrá usarse si se toma sin autorización y por tanto sirve como característica antirrobo.

Seleccione **ACT** para activar la protección con contraseña. Aparecerá la pantalla **Inserte la clave** la próxima vez que encienda el proyector, en la que deberá introducir su contraseña. Seleccione **Des** para desactivar la protección.

 **NOTA:** La protección por contraseña está desactivada de forma predeterminada.

Si activa esta característica, se le pedirá que escriba la clave del proyector tras encenderlo:

- 1 petición de introducción de clave la 1ª vez:
 - a Acceda al menú **Otros**, presione **Aceptar** y luego seleccione **Clave** para **Activar** la configuración de la contraseña.



- b Al activar la función de clave, aparecerá una pantalla de caracteres, escriba un número de 4 dígitos de la pantalla y pulse el botón **Aceptar**.

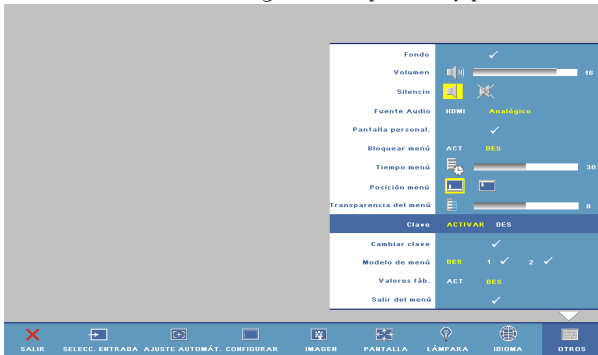

- c Para confirmar, escriba de nuevo la clave.
 - d Si la verificación de la clave tiene éxito, puede continuar accediendo a las funciones del proyector y sus utilidades.
- 2 Si la clave introducida es incorrecta, tendrá otras 2 oportunidades. Tras tres intentos fallidos, el proyector se apagará automáticamente.

 **NOTA:** Si olvida la contraseña, póngase en contacto con Dell.

- 3 Para cancelar la función de clave, seleccione **DES** e introduzca la clave para desactivar la función.



Inserte la clave.

Clave (4 caracteres): X X X X

A B C D E F G H I J
K L M N O P Q R S T
U V W X Y Z 0 1 2 3
4 5 6 7 8 9 ← Aceptar Salir

> < ✓ ^ Selección

PPIID CN-0C2726-70641-46B-0208 Confirmar

CAMBIAR CLAVE—Le permite cambiar la contraseña. Introduzca la contraseña original e introduzca la contraseña nueva. Introduzca de nuevo la contraseña nueva para confirmar.



Inserte la clave original.



Clave (4 caracteres): X X X X

A B C D E F G H I J
K L M N O P Q R S T
U V W X Y Z 0 1 2 3
4 5 6 7 8 9 ← Aceptar Salir

> < ✓ ^ Selección

PPIID CN-0C2726-70641-46B-0208 Confirmar

MODELO DE MENÚ—Seleccione 1 o 2 para activar el **Modelo de menú** para la prueba automática de enfoque y resolución. Seleccione **Des** para desactivar la función.



- 1 Para ejecutar el patrón de prueba de diagnóstico 1, mantenga pulsado el botón **Menu** y el botón  en el panel de control del proyector simultáneamente durante dos segundos.
- 2 Para ejecutar el patrón de prueba de diagnóstico 2, mantenga pulsado el botón **Menu** y el botón  en el panel de control del proyector simultáneamente durante dos segundos.





 **NOTA:** Para activar el patrón de prueba 2 es necesario conectar una señal de entrada al proyector.

VALORES FÁB. —Seleccione **Act** para restaurar el proyector a sus valores predeterminados de fábrica.

Solución de problemas del proyector

Si experimenta problemas con el proyector, consulte las siguientes sugerencias para solucionarlos. Si el problema persiste, comuníquese con Dell. (Consulte Contacto con Dell en la página 39).

Problema	Solución posible
No aparece la imagen en la pantalla	<ul style="list-style-type: none">• Compruebe que haya quitado la tapa de la lente y que el proyector esté encendido.• Asegúrese de que el puerto de gráficos externos esté activado. Si está usando una computadora portátil Dell, pulse   (Fn+F8). En el caso de otras computadoras, consulte la documentación respectiva.• Asegúrese de que todos los cables esté conectados firmemente. Consulte Conexión del proyector en la página 7.• Asegúrese de que los terminales de los conectores no estén torcidos o rotos.• Asegúrese de que la lámpara esté instalada firmemente. Consulte Señales de guía en la página 33.• Utilice el Modelo de menú del menú Otros. Compruebe que los colores del patrón de prueba son los correctos.

Problema (continuación)	Solución posible (continuación)
Imagen parcial, desplazada o incorrecta	<p>1 Pulse el botón Ajuste automático del control remoto o del panel de control.</p> <p>2 Si está usando una computadora portátil Dell, ajuste la resolución de la computadora en XGA (1024 x 768):</p> <p>a Haga clic con el botón derecho en la parte no utilizada del escritorio de Windows, haga clic en Propiedades y luego seleccione la ficha Configuración.</p> <p>b Compruebe que la resolución está ajustada en 1024 x 768 píxeles para el puerto del monitor externo.</p> <p>c Pulse   (Fn+F8).</p> <p>Si experimenta dificultad cambiando las resoluciones o su monitor se bloquea, reinicie todo el equipo y el visualizador de proyección.</p> <p>Si no está utilizando un equipo portátil Dell, consulte la documentación de su equipo.</p>
La pantalla no muestra su presentación	Si está usando un equipo portátil, pulse   (Fn+F8).
La imagen es inestable o parpadea	Ajuste el seguimiento en el submenú del OSD Pantalla (sólo en Modo PC).
La imagen presenta una línea vertical que se mueve	Ajuste la frecuencia en el submenú del OSD Pantalla (sólo en Modo PC).
El color de la imagen no es correcto	<ul style="list-style-type: none"> • Si la señal de salida de su tarjeta gráfica sincroniza con el color Verde y desea mostrar imágenes VGA a una señal de 60Hz, acceda al Menú en pantalla (OSD), seleccione Pantalla, luego Tipo de señal y luego, RGB. • Utilice el Modelo de menú del menú Otros. Compruebe que los colores del patrón de prueba son los correctos.

Problema (continuación)	Solución posible (continuación)
La imagen está desenfocada	<ol style="list-style-type: none"> 1 Ajuste el anillo de enfoque en las lentes del proyector. 2 Asegúrese de que la pantalla de proyección se encuentra dentro de la distancia necesaria desde el proyector (3,3ft [1,0 m] a 39,4 ft [12 m]).
La imagen aparece estirada en el modo DVD 16:9	<p>El proyector detecta automáticamente el formato de la señal de entrada. Se mantendrá la relación de aspecto de la imagen proyectada de acuerdo con el formato de la señal de entrada con una configuración Original.</p> <p>Si la imagen sigue apareciendo estirada, necesitará ajustar también la relación de aspecto según lo siguiente:</p> <ul style="list-style-type: none"> • Seleccione el tipo de proporción del aspecto 4:3 en su DVD si está reproduciendo un DVD de 16:9. • Si no puede seleccionar el tipo de relación de aspecto 4:3 en su reproductor de DVD, seleccione la relación de aspecto 4:3 en el menú Configurar en el OSD.
La imagen aparece al revés	Seleccione Configurar en el OSD y ajuste el modo proyector.
La lámpara se agota o emite un ruido en seco	Cuando la lámpara alcanza el final de su vida, puede quemarse y emitir un sonido de explosión. Si esto ocurre, el proyector no se volverá a encender. Para cambiar la lámpara, consulte en la página 33.
El OSD no aparece en la pantalla	Inténtelo pulsando el botón Menú en el panel durante 15 segundos para desbloquear el OSD. Compruebe la opción Bloquear menú en la página 27.
El control remoto no funciona bien o sólo funciona en un alcance limitado	Las pilas pueden estar agotadas. Compruebe si el haz láser transmitido desde el control remoto es demasiado débil. Si es así, reemplace las pilas por 2 de tipo "AAA" nuevas.

Señales de guía

Estado del proyector	del comando	Botones de control			Indicador	
		Alimentación	Menú	Otros	TEMP (Ámbar)	LAMPARA (Ámbar)
Modo de suspensión	Proyector en modo Suspensión. Preparado para encender.	Azul intermitente	Apagado	Apagado	Apagado	Apagado
Modo de calentamiento	El proyector tardará algún tiempo en calentarse y encenderse.	Azul	Azul	Azul	Apagado	Apagado
Lámpara encendida	El proyector está en modo Normal, preparado para mostrar una imagen. Nota: No se puede acceder al menú del OSD.	Azul	Azul	Apagado	Apagado	Apagado
Modo de refrigeración	El proyector se está enfriando para apagarse.	Azul	Apagado	Apagado	Apagado	Apagado
Modo de ahorro de energía	Se ha activado el modo de ahorro de energía. El proyector entrará automáticamente en el modo de suspensión si no se detecta ninguna señal de entrada en dos horas.	Ámbar intermitente	Apagado	Apagado	Apagado	Apagado
Enfriando después del modo de ahorro de energía.	El proyector tarda 60 segundos en enfriarse antes de entrar en el modo de ahorro de energía.	Ámbar	Apagado	Apagado	Apagado	Apagado
El proyector se ha sobrecalentado	Puede que las ventilaciones estén bloqueadas, o que la temperatura ambiente sea superior a los 35°C. El proyector se apaga automáticamente. Asegúrese de que las ventilaciones no se encuentran bloqueadas y de que la temperatura ambiente está dentro del rango operativo. Si el problema persiste, contacte con Dell.	Apagado	Apagado	Apagado	Ámbar	Apagado
La lámpara se ha sobrecalentado	La lámpara se ha sobrecalentado. Puede que las ventilaciones estén bloqueadas. El proyector se apaga automáticamente. Vuelva a encender la pantalla cuando el proyector se enfríe. Si el problema persiste, contacte con Dell.	Azul	Apagado	Apagado	Ámbar	Apagado
El controlador de la lámpara se ha sobrecalentado	El controlador de la lámpara se ha sobrecalentado. Puede que las ventilaciones estén bloqueadas. El proyector se apaga automáticamente. Vuelva a encender la pantalla cuando el proyector se enfríe. Si el problema persiste, contacte con Dell.	Ámbar	Apagado	Apagado	Ámbar	Apagado
Avería en el ventilador	Uno de los ventiladores se ha averiado. El proyector se apaga automáticamente. Si el problema persiste, contacte con Dell.	Apagado	Apagado	Apagado	Ámbar intermitente	Apagado
Avería en controlador de lámpara	El controlador de la lámpara se ha averiado. El proyector se apaga automáticamente. Desenchufe el cable de alimentación tras 3 minutos y luego vuelva a encender la pantalla. Si el problema persiste, contacte con Dell.	Ámbar intermitente	Apagado	Apagado	Apagado	Ámbar intermitente
Avería de la rueda de color	La rueda de color no se inicia. Ha ocurrido un fallo en el proyector. Se apagará automáticamente. Desenchufe el cable de alimentación tras tres minutos y luego vuelva a encenderlo. Si el problema persiste, contacte con Dell.	Azul	Apagado	Apagado	Ámbar intermitente	Ámbar intermitente
Avería en la lámpara	La lámpara está defectuosa. Cámbiela.	Apagado	Apagado	Apagado	Apagado	Ámbar
Fallo - Alimentación DC (+12V)	La fuente de alimentación se ha interrumpido. El proyector se apaga automáticamente. Desenchufe el cable de alimentación tras tres minutos y luego vuelva a encender el proyector. Si el problema persiste, contacte con Dell.	Ámbar intermitente	Apagado	Apagado	Ámbar	Ámbar
Fallo - Alimentación DC (secundaria)	La fuente de alimentación se ha interrumpido. El proyector se apaga automáticamente. Desenchufe el cable de alimentación tras tres minutos y luego vuelva a encender el proyector. Si el problema persiste, contacte con Dell.	Ámbar intermitente	Apagado	Apagado	Ámbar	Apagado

*Otros: botones de control en el panel de control, excepto Encendido y Menú

Cambio de la lámpara

EL mensaje siguiente aparece en la pantalla cuando la lámpara del proyector está llegando al final de su vida útil, y es necesario cambiarla:

La lámpara está alcanzando el fin de su vida útil a funcionamiento completo. Debe cambiarla. www.dell.com/lamps

⚠ PRECAUCIÓN: Antes de comenzar cualquiera de los procedimientos de esta sección, siga las instrucciones de seguridad descritas en la Página 6.

⚠ PRECAUCIÓN: La lámpara se calienta durante el uso. No intente cambiarla hasta que el proyector se haya dejado enfriar durante al menos 30 minutos.

⚠ PRECAUCIÓN: No toque el foco ni el vidrio de la lámpara en ningún momento. Las lámparas de los proyectores son muy frágiles y pueden romperse si se tocan. Los trozos de cristal roto están afilados y podrían causar lesiones.

⚠ PRECAUCIÓN: Quite todas las piezas rotas del proyector y tírelas o recíclelas según la ley estatal, local o federal. Para más información, consulte www.dell.com/hg.

Para cambiar la lámpara:

- 1 Apague el proyector y desconecte el cable de alimentación.
- 2 Deje que el proyector se enfríe durante al menos 30 minutos.
- 3 Afloje los 2 tornillos que sujetan la tapa de la lámpara y quite la tapa.
- 4 Afloje los 2 tornillos que sujetan la lámpara.
- 5 Tome la lámpara por su asa de metal.

✎ NOTA: Es posible que Dell solicite que las lámparas reemplazadas bajo garantía sean devueltas a Dell. De lo contrario, elimine o recicle la lámpara. Para más información, consulte Eliminación de la lámpara en la página 35.

- 6 Coloque la nueva lámpara.
- 7 Afloje los 2 tornillos que sujetan la lámpara.
- 8 Vuelva a colocar la tapa de la lámpara y apriete los 2 tornillos.
- 9 Restablezca el tiempo de uso de la lámpara seleccionando **Sí** en **Reiniciar Lámp** en la ficha **Lámpara** del OSD. (Consulte el menú **Lámpara** en la página 25)

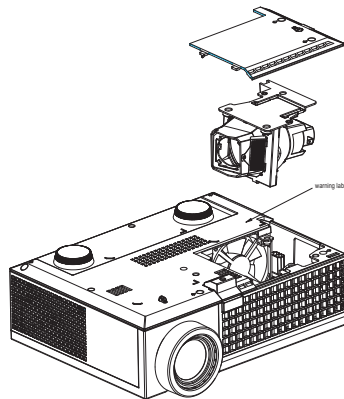



PRECAUCIÓN: Eliminación de lámparas (sólo para EE.UU.)



LA O LAS LÁMPARAS DE ESTE PRODUCTO CONTIENEN MERCURIO Y DEBEN SER RECICLADAS O ELIMINADAS EN CONFORMIDAD CON LAS LEYES LOCALES, ESTATALES Y FEDERALES. PARA OBTENER MÁS INFORMACIÓN, VISITE WWW.DELL.COM/HG O COMUNÍQUESE CON LA ALIANZA DE INDUSTRIAS ELECTRÓNICAS EN WWW.EIAE.ORG. PARA CONOCER DETALLES ESPECÍFICOS SOBRE LA ELIMINACIÓN DE LAS LÁMPARAS, VISITE WWW.LAMPRECYCLE.ORG.

Especificaciones

Válvula de luz	Chip XGA DMD 0,55" de Tipo X, DarkChip™ 2
Brillo	2000 ANSI lúmenes (máx.)
Tasa de contraste	1800:1 típica (Completo/Apagado)
Uniformidad	80% típica (estándar de Japón - JBMA)
Número de píxeles	1024 x 768 (XGA)
Color visible	16,7M de colores
Velocidad de la rueda del color	100~127,5 Hz (2X) 150 Hz (3X) en el modo Película
Lente de proyección	F/2,41~2,55, f=21,8~24,0 mm con lente de zoom manual 1,1x
Tamaño de la pantalla de proyección	22,89-302,8 pulgadas (diagonal)
Distancia de proyección	3,3~39,4 pies (1,0 m~12 m)
Compatibilidad del video	Video compuesto / S-Video: NTSC (J, M, 4,43), PAL (B, D, G, H, I, M, N, Nc, 60), SECAM (B, D, G, K, K1, L) Video en componentes a través de VGA y HDMI: 1080i/p, 720p, 576i/p, 480i/p
Fuente de alimentación	Entrada universal CA 50-60 Hz de 90-264V con PFC
Consumo de energía	205 vatios en modo completo, 165 vatios en modo económico < 3 vatios en modo apagado.
Audio	Altavoz de 1 vatio
Nivel de ruido	39 dB(A) en modo Completo, 32 dB(A) en modo económico

Peso	2,6 libras (1,18 kg)
Dimensiones (Ancho x Fondo x Alto)	Externas 8,07 x 6,10 x 2,85 ± 0,04 pulgadas (205 x 155 x 72,5 ± 1 mm)
Ambiente	<p>Temperatura de funcionamiento: 5°C - 35°C (41°F-95°F)</p> <p>Humedad: 80% máximo</p> <p>Temperatura de almacenamiento: 0°C a 60°C (32°F a 140°F)</p> <p>Humedad: 90% máximo</p>
Regulación	FCC, CE, VCCI, UL, cUL, Nemko-GS, ICES-003, MIC, C-Tick, CCC, PSB, NOM, SABS, eK
Conectores I/O	<p>Alimentación: zócalo de entrada de alimentación CA</p> <p>Entrada de ordenador: un D-sub para señales de entrada analógica/componente, HDTV</p> <p>Entrada de vídeo: una de vídeo compuesto RCA y una de S-vídeo</p> <p>Entrada de audio: una clavija tipo jack (diámetro 3,5 mm)</p> <p>Salida de audio: una clavija tipo jack (diámetro 3,5 mm)</p> <p>Puerto USB: un esclavo USB para soporte de remoto</p> <p>Entrada HDMI: Compatible con HDMI 1.1. Compatible con HDCP</p>
Lámpara	Lámpara de 165 vatios de 3000 horas reemplazable por el usuario (hasta 5000 horas en modo económico)



NOTA: El período de vida de funcionamiento real de la lámpara de un proyector dependerá de las condiciones de funcionamiento y los hábitos de uso. El uso de un proyector en condiciones inadecuadas (entornos con polvo, temperatura ambiente elevada, cortes de energía repentinos, etc.) puede acortar el período de vida de funcionamiento de la lámpara y, probablemente, una avería en la misma. El período de vida de la lámpara especificado para los proyectores de Dell se refiere al tiempo típico en condiciones de funcionamiento adecuadas para más del 50% de los usuarios encuestados que debe transcurrir para que el nivel de brillo nominal de la lámpara se reduzca al 50%, aproximadamente. No es la medición del tiempo tras el cual una lámpara dejará de emitir luz.

Modos de compatibilidad (Analogico/Digital)

Resolución	Frecuencia V. (Hz)	Frecuencia H. (KHz)
640X480	59,9	31,5
640X480	75	37,5
640X480	85	43,3
720X400	70,1	31,5
720X400	85	37,9
800X600	60,3	37,9
800X600	75	46,9
800X600	85,1	53,7
848X480	60	31
1024X768	60	48,4
1024X768	75	60
1024X768	85	68,7
1152X864	75	67,5
1280X720	59,9	44,8
1280X768	59,9	47,8
1280X800	59,8	49,7
1280X1024	60	64
1280X1024	75	80
1280X1024	85	91,1
1360X768	60	47,7
1400X1050	60	65,3
1440X900	59,9	55,9
1680X1050	60	65,3
1600X1200	60	75

Contacto con Dell

Para clientes de los Estados Unidos, llame al 800-WWW-DELL (800-999-3355).



NOTA: Si no tiene una conexión activa a Internet, puede encontrar información de contacto en su recibo de compra, factura de transporte, factura o catálogo de producto de Dell.

Dell ofrece distintas opciones de asistencia online y por teléfono. Su disponibilidad varía en función del país y el producto, y algunos servicios podrían no estar disponibles en su zona. Para ponerse en contacto con Dell en referencia a ventas, asistencia técnica o servicio al cliente:

- 1** Visite support.dell.com.
- 2** Marque su país o región en la lista desplegable **Seleccione un país/región**, situada en la parte inferior de la página.
- 3** Haga clic en **Contacte con nosotros** en el lado izquierdo de la página.
- 4** Seleccione el servicio o enlace de soporte adecuado en función de sus necesidades.
- 5** Seleccione el método de contacto de Dell que le resulte más cómodo.

Apéndice: Glosario

ANSI Lumens —Un estándar para medir la salida de luz, usada para comparar proyectores. Una norma para medir el brillo. Se calcula dividiendo un metro cuadrado de imagen en nueve rectángulos iguales, midiendo los lux (o el brillo) en el centro de cada rectángulo, y promediando los nueve puntos.

Relación de aspecto —La relación de aspecto más popular es 4:3 (4 por 3). Los primeros formatos de televisión y de computadoras eran en una relación de aspecto 4:3, lo que significa que el ancho de la imagen es $\frac{4}{3}$ veces la altura.

Brillo — La cantidad de luz emitida desde una pantalla o pantalla de proyección o un dispositivo de proyección. El brillo del proyector se mide en lumens ANSI.

Temperatura de color — El aspecto coloreado de la luz blanca. Una temperatura de color baja produce una luz más cálida (más amarillo/rojo), mientras que una temperatura de color alta produce una luz más fría (más azulada). La unidad estándar para la medida de la temperatura de color son los grados Kelvin (K).

Vídeo por componentes —Un método de entregar vídeo de calidad en un formato que contiene todos los componentes de la imagen original. Estos componentes se conocen como luma y croma y se definen como Y'Pb'Pr' para componentes analógicos e Y'Cb'Cr' para componentes digitales. El vídeo por componentes está disponible en los reproductores de DVD y los proyectores.

Vídeo compuesto — Una señal de vídeo que combina las señales de luma (brillo), croma (color), ráfaga (referencia de color) y sincronismo (señales de sincronización horizontal y vertical) en una forma de onda que se conduce por medio de un par de cable. Existen tres tipos de formato, concretamente NTSC, PAL y SECAM.

Resolución comprimida — Si las imágenes de entrada son de mayor resolución que la resolución nativa del proyector, la imagen resultante se escalará para ajustarse a la resolución nativa del proyector. La naturaleza de compresión de un dispositivo digital implica la pérdida de algunos contenidos de la imagen.

Relación de contraste —Rango de valores de luz y oscuridad en una imagen, o la relación entre sus valores máximo y mínimo. Hay dos métodos usados en la industria de proyectores para medir la relación:

1 Full On/Off — mide la relación de la salida de la luz de todas las imágenes blancas (full on) y la salida de la luz de todas las imágenes negras (full off).

2 ANSI — mide un patrón de 16 rectángulos blanco y negro alternados. La salida de luz promedio de los rectángulos blancos se divide por la salida de luz promedio de los rectángulos negros para determinar la relación de contraste ANSI.

El contraste *Full On/Off* es siempre un número mayor que el contraste ANSI para el mismo proyector.

dB— decibelio—Una unidad para expresar la diferencia relativa de potencia o intensidad, usualmente entre señales acústicas o eléctricas, igual a diez veces el logaritmo común del cociente de dos niveles.

Pantalla diagonal— Un método para medir el tamaño de una pantalla o una imagen proyectada. Mide de una esquina a la opuesta. Una pantalla de 9 pies de alto y 12 pies de ancho tiene una diagonal de 15 pies. Este documento asume que las dimensiones de la diagonal son para la relación de aspecto tradicional de 4:3 en una imagen de computadora como en el ejemplo anterior.

DLP®— Procesamiento digital de la luz—Tecnología de pantalla reflejante desarrollada por Texas Instruments usando pequeños espejos manipulados. La luz pasa a través de un filtro de color y se envía a los espejos DLP que arreglan los colores RGB en la imagen proyectada en la pantalla, también conocida como DMD.

DMD— digital Micro- Mirror Device— Cada DMD consiste en miles de espejos de aleación de aluminio microscópicos e inclinados montados en un yugo oculto.

Distancia focal— La distancia desde la superficie de un lente a su punto focal.

Frecuencia— Es la tasa de repeticiones en ciclos por segundo de las señales eléctricas. Se mide en Hz.

HDMI— Interfaz multimedia de alta definición, que transporta vídeo de alta definición sin compresión y datos de control de sonido y dispositivo en un sólo conector.

Hz — Herzio, unidad de frecuencia.

Corrección trapezoidal— Dispositivo que corrige una imagen de la distorsión (usualmente un efecto de ancho arriba y delgado abajo) de una imagen proyectada causada por un ángulo inapropiado del proyector a la pantalla.

Puntero láser—Un pequeño puntero del tamaño de una lapicera que contiene un láser alimentado por una pequeña batería, que puede proyectar un haz láser pequeño y típicamente rojo de gran intensidad que es muy visible inmediatamente sobre la pantalla.

Distancia máxima— La distancia desde una pantalla que el proyector puede entregar una imagen utilizable (lo suficientemente brillante) en un cuarto totalmente oscuro.

Tamaño máximo de imagen— La imagen más grande que el proyector puede lanzar en un cuarto oscuro. Esta normalmente está limitada por el rango focal de la óptica.

Distancia mínima— La porción más cercana que un proyector puede enfocar una imagen en una pantalla.

NTSC— Comité de normalización de televisión nacional. Una norma norteamericana de vídeo y emisión, con un formato de vídeo de 525 líneas a 30 fotogramas por segundo.

PAL— Fase alternada por líneas. Una norma europea de vídeo y emisión, con un formato de vídeo de 625 líneas a 25 fotogramas por segundo.

Imagen inversa— Característica que permite voltear la imagen en el eje horizontal. Cuando se usa en un ambiente de proyección por adelante, el texto y los gráficos se ven al revés. La imagen reversa se utiliza para proyección desde atrás.

RGB— Rojo, Verde, Azul— típicamente usado para describir un monitor que requiere señales separadas para cada uno de los tres colores.

S-Video— Un estándar de transmisión de video que utiliza un conector mini-DIN de 4 pines para enviar información de video sobre dos cables de señal llamados luminancia (brillo, Y) y crominancia (color, C). Al S-video también se le conoce como Y/C.

SECAM— Una norma de vídeo y emisión francesa e internacional, parecida a la norma PAL pero con un método de envío de la información de color diferente.

SVGA— Super Video Graphics Array— 800 x 600 píxeles.

SXGA— Super Extended Graphics Array— 1280 x 1024 píxeles.

UXGA— Ultra Extended Graphics Array—1600 x 1200 píxeles.

VGA—Video Graphics Array—640 x 480 píxeles.

XGA—Extended Video Graphics Array— 1024 x 768 píxeles.

Lente de zoom—Lente con una longitud focal variable que permite al operador moverse la vista hacia adentro o afuera para agrandar o reducir la imagen.

Relación de lente zoom— Es la relación entre la imagen más pequeña y la más grande que el lente puede proyectar desde una distancia fija. Por ejemplo, un lente zoom de relación 1.4:1 significa que una imagen de 10 pies sin zoom sería una imagen de 14 pies con zoom completo.

Índice

A

- Ajuste de la imagen proyectada 14
 - Ajuste de la altura del proyector 14
 - bajar el proyector
 - Botón del elevador 14
 - Pie elevador 14
 - Rueda de ajuste de la inclinación 14
- Ajuste del enfoque y zoom del proyector 15
 - Anillo de enfoque 15
 - Lengüeta de zoom 15
- asistencia
 - contacto con Dell 39

C

- Cambio de la lámpara 34
- Conexión del proyector
 - A la computadora 8
 - Cable de alimentación 8, 9, 10, 11, 12
 - Cable de video compuesto 10
 - Cable D-sub a D-sub 8
 - Cable D-sub a YPbPr 11
 - Cable HDMI 12
 - Cable S-video 9
 - Cable USB a USB 8
 - Conectar con un cable compo-

nente 11

- Conectar con un cable compuesto 10
- Conectar con un cable S-video 9
- Realizar la conexión con un cable HDMI 12
- Contacto con Dell 5, 17, 18
- contacto con Dell 39
- Control remoto 19

D

- Dell
 - contacto 39

E

- Encendido/Apagado del proyector
 - Apagado del proyector 13
 - Encendido del proyector 13
- Especificaciones
 - Ambiente 37
 - Audio 37
 - Brillo 36
 - Color visible 36
 - Compatibilidad del video 36
 - Conectores I/O 37
 - Consumo de energía 37
 - Dimensiones 37

- Distancia de proyección 36
- Fuente de alimentación 36
- Lámpara 36
- Lente de proyección 36
- Modos de compatibilidad 38
- Nivel de ruido 37
- Número de píxeles 36
- Peso 37
- Regulación 37
- Tamaño de la pantalla de proyección 36
- Tasa de contraste 36
- Uniformidad 36
- Válvula de luz 36
- Velocidad de la rueda del color 36

M

- Menú en pantalla 21
 - Ajuste automat. 21
 - Configurar 22
 - IDIOMA 26
 - IMAGEN (en Modo PC) 22
 - IMAGEN (en Modo Video) 23
 - LÁMPARA 25
 - Menú principal 21
 - Otro 27
 - PANTALLA (en Modo PC) 24
 - PANTALLA (en Modo Video) 25
- Selecc. entrada 21

N

- números de teléfono 39

P

- Panel de control 17
- Puertos de conexión
 - Agujero de bloqueo Kensington 7
 - Conector de entrada de audio 7
 - Conector de entrada de vídeo 7
 - Conector de entrada HDMI 7
 - Conector de entrada para S-video 7
 - Conector de entrada VGA (D-sub) 7
 - Conector de salida de audio 7
 - Conector del cable de alimentación 7
 - Conector remoto USB 7

S

- Señales 33
- Solución de problemas 30
 - Contacto con Dell 30

U

- Unidad principal 6
 - Anillo de enfoque 6
 - Botón del elevador 6
 - Lengüeta de zoom 6

Lente 6
Panel de control 6
Receptor IR 6



Impreso en China